

Ψηφιακό Ραδιόφωνο LT-660

220V/230V ~ 50/60Hz



ΟΔΗΓΙΕΣ ΧΡΗΣΕΩΣ

Παρακαλούμε διαβάστε προσεκτικά τις οδηγίες χρήσης και φυλάξτε τες για μελλοντική αναφορά

Η εταιρία δεν ευθύνεται για τυχόν τυπογραφικά λάθη και διατηρεί το δικαίωμα αλλαγών χωρίς προειδοποίηση

Η συσκευή είναι σύμφωνη με τις οδηγίες ασφάλειας και ηλεκτρομαγνητικής συμβατότητας της ΕΕ



ΠΛΗΚΤΡΑ

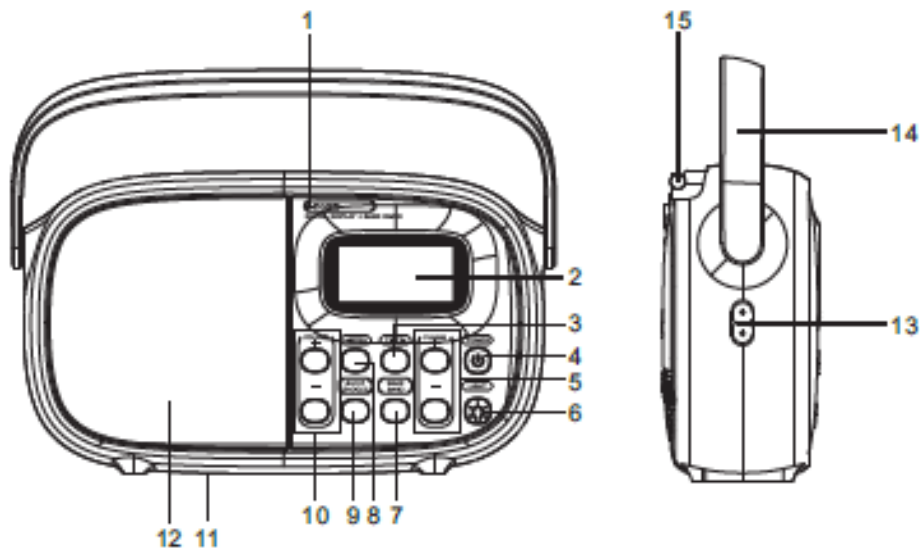

1. ΔΕΙΚΤΗΣ
2. ΟΘΟΝΗ
3. ΠΛΗΚΤΡΟ ΧΡΟΝΟΥ/ ΜΗΝΜΩΝ ΣΤΑΘΜΩΝ
4. ΠΛΗΚΤΡΟ ΕΝΑΡΞΗΣ ΛΕΙΤΟΥΡΙΑΣ
5. ΠΛΗΚΤΡΟ ΡΥΘΜΙΣΗΣ ΣΤΑΘΜΟΥ
6. ΛΥΧΝΙΑ ΟΘΟΝΗΣ
7. ΠΛΗΚΤΡΟ ΑΦΥΠΝΙΣΗΣ/ ΕΝΑΛΛΑΓΗΣ ΑΠΟ FM ΣΕ AM
8. ΠΛΗΚΤΡΟ ΜΕΤΕΡ.
9. ΠΛΗΚΤΡΟ ΝΥΧΤΕΡΙΝΗΣ ΛΕΙΤΟΥΡΙΑΣ
10. ΠΛΗΚΤΡΟ ΡΥΘΜΙΣΗΣ ΗΧΟΥ
11. ΕΙΣΟΔΟΣ ΜΠΑΤΑΡΙΩΝ
12. ΗΧΕΙΟ
13. ΕΙΣΟΔΟΣ ΤΡΟΦΟΔΟΣΙΑΣ AC
14. ΧΕΙΡΟΛΑΒΗ
15. ΚΕΡΑΙΑ FM

Τροφοδοσία ρεύματος

Λειτουργία με μπαταρίες

- 1.) Ανοίξτε την είσοδο των μπαταριών
- 2.) Τοποθετήστε 2 μπαταρίες "D" μέγεθος (UM-1, LR20 ή ισοδύναμο) στο χώρο για τις μπαταρίες, διασφαλίζοντας ότι οι μπαταρίες έχουν τοποθετηθεί με τη σωστή πολικότητα (+ και -).

AC Τροφοδοσία

- 1.) Πριν από τη χρήση, βεβαιωθείτε ότι η ονομαστική τάση είναι σύμφωνη με τις απαιτήσεις της συσκευής. Και στη συνέχεια εισάγετε το καλώδιο στην πρίζα.
Σημείωση: Ο διακόπτης τάσης βρίσκεται στο κάτω μέρος της συσκευής (Προαιρετικός).

- 1.) Βεβαιωθείτε ότι ο επιλογέας τάσης έχει ρυθμιστεί στη σωστή θέση. Συνδέστε το καλώδιο ρεύματος με την AC IN υποδοχή και την πρίζα. Η συσκευή είναι έτοιμη για χρήση.
- 2.) Για να απενεργοποιήσετε τη συσκευή εντελώς, τραβήξτε το καλώδιο ρεύματος από την πρίζα και αποσυνδέστε το από την υποδοχή AC IN.

Για να αποφευχθεί πιθανή ζημιά στη συσκευή

- Τοποθετήστε νέες μπαταρίες με τη σωστή πολικότητα (+ / -).
- Μην εφαρμόζετε θερμότητα σε μπαταρίες, ή εσωτερικό μικροκύκλωμα.
- Αν η συσκευή δεν πρόκειται να χρησιμοποιηθεί για μεγάλο χρονικό διάστημα, αφαιρέστε όλες τις μπαταρίες και αποθηκεύστε αυτές σε δροσερό και ξηρό μέρος.
- Αφαιρέστε τις άδειες μπαταρίες αμέσως και πετάξτε αυτές.
- Μην χρησιμοποιείτε παλιές και νέες μπαταρίες μαζί. Επίσης, μην χρησιμοποιείτε ποτέ μια αλκαλική μπαταρία με μια μπαταρία μαγγανίου.
- Εάν ο ήχος ακούγεται χαμηλά ή παραμορφωμένα, αντικαταστήστε το σύνολο των μπαταριών με καινούργιες.

Βασική Λειτουργία

- 1.) Πατήστε το κουμπί τροφοδοσίας για να ενεργοποιήσετε και να απενεργοποιήσετε τη συσκευή.
- 2.) Πιέστε VOLUME + ή - για να ρυθμίσετε στο επιθυμητό επίπεδο έντασης.

Ακρόαση ραδιοφώνου

- 1.) Πατήστε το κουμπί POWER για να ενεργοποιήσετε τη συσκευή.
- 2.) Πιέστε το πλήκτρο BAND για να επιλέξετε FM / AM / SW1 / SW2.
- 3.) Πατήστε VOLUME + ή - για να ρυθμίσετε στο επιθυμητό επίπεδο έντασης σας
- 4.) Συντονιστείτε στο σταθμό που θέλετε.
 - Πατήστε TUNING + ή - για να συντονιστείτε με το χέρι.
 - Πατήστε και κρατήστε πατημένο το TUNING + ή - για να αναζητήσετε αυτόματα.
 - Πατήστε το πλήκτρο BAND για να προσαρμοστούν στις SW1 ή SW2, και, στη συνέχεια, μπορείτε να πατήσετε το πλήκτρο METER για να επιλέξετε τη συχνότητα κυμάτων.
 - Πατήστε Το κουμπί M για να επιλέξετε προεπιλεγμένο σταθμό σας. Ανατρέξτε στην ενότητα "προεπιλογή συντονισμού" για περισσότερες λεπτομέρειες.
- 5.) Ρυθμίστε την κεραία για να λάβετε καλό σήμα.
- 6.) Για να απενεργοποιήσετε τη συσκευή πατήστε το κουμπί λειτουργίας.

Καταχώρηση Σταθμών

Μπορείτε να αποθηκεύσετε σταθμούς μνήμη για κάθε μια από τις ζώνες συχνοτήτων FM, AM, SW-1 / SW-2 ακολουθώντας τα παρακάτω βήματα.

- 1.) Πρώτα συντονιστείτε στο σταθμό που επιθυμείτε
- 2.) Πατήστε και κρατήστε το πλήκτρο M και το MEMO θα αναβοσβήνει στην οθόνη
- 3.) Πατήστε το πλήκτρο M ή TUNING + ή TUNING - για να επιλέξετε τον προκαθορισμένο αριθμό σταθμού.
- 4.) Πατήστε και κρατήστε το κουμπί M για να επιβεβαιώσετε και το MEMO θα σταματήσει να αναβοσβήνει.

Σημείωση: Θα τελειώσει η αποθήκευση του σταθμού σε περίπου 7 δευτερόλεπτα. Μόλις το MEMO εξαφανιστεί από την οθόνη, θα πρέπει να επαναλάβετε τα βήματα 1 έως 3 για να

αποθηκεύσετε περισσότερα προεπιλεγμένους σταθμούς.

Ρύθμιση ρολογιού

Πατήστε το κουμπί WAKE για να επιλέξετε OFF

- 1.) Πατήστε το κουμπί TIME, ο χρόνος θα αρχίσει να αναβοσβήνει στην οθόνη.
- 2.) Πατήστε το κουμπί TUNING + για να επιλέξετε την ώρα 1-12.
- 3.) Πατήστε TUNING - για να επιλέξετε τα λεπτά 0-59.
- 4.) Πατήστε το κουμπί ξανά για να επιβεβαιώσετε και ο χρόνος θα σταματήσει να αναβοσβήνει

Σημείωση: - Η επιβεβαίωση ολοκληρώνεται αυτόματα σε περίπου 7 δευτερόλεπτα. Επαναλάβετε τα βήματα 1 έως 3 για να ρυθμίσετε το ρολόι. Η συσκευή πρέπει να είναι απενεργοποιημένη για να ρυθμίσετε το ρολόι και την οθόνη του χρόνου.

Ρύθμιση Ξυπνητηριού

- 1.) Πατήστε το κουμπί WAKE για να επιλέξετε απενεργοποίηση, μετά θα εμφανιστεί ξύπνημα με ήχο (BUZ) ή με ραδιόφωνο (RAD).
 - 2.) Πατήστε και κρατήστε το πλήκτρο WAKE και η ώρα θα αρχίσει να αναβοσβήνει
 - 3.) Πατήστε το κουμπί TUNING + για να επιλέξετε την ώρα 1-12.
 - 4.) Πατήστε TUNING - για να επιλέξετε τα λεπτά 0-59.
 - 5.) Πατήστε το WAKE ξανά για επιβεβαίωση και η ώρα αφύπνισης θα σταματήσει να αναβοσβήνει και θα εμφανιστεί ξανά η ώρα.
 - 6.) Το ξυπνητήρι (ήχος ή ραδιόφωνο) θα χτυπήσει για 2 ώρες, εάν δεν κλείσει. Για να ακυρώσετε τη λειτουργία ξυπνητήρι, πατήστε το κουμπί WAKE για να απενεργοποιήσετε το ξυπνητήρι.
- Σημείωση:** - Η επιβεβαίωση ολοκληρώνεται αυτόματα σε περίπου 7 δευτερόλεπτα. Επαναλάβετε τα βήματα 1-4 για να ρυθμίσετε το ξυπνητήρι. Η συσκευή πρέπει να είναι απενεργοποιημένη για να ρυθμίσετε το ξυπνητήρι.

Χρήση επανάληψης αφύπνισης

- 1.) Όταν το ξυπνητήρι (ήχος ή ραδιόφωνο) απενεργοποιηθεί, πιέστε το κουμπί snooze και η ένδειξη θα αρχίσει να αναβοσβήνει. Το ξυπνητήρι θα αναβάλλεται για περίπου 9 λεπτά.
- 2.) Για να ακυρώσετε τη λειτουργία snooze, πατήστε το κουμπί WAKE και θα απενεργοποιηθεί.

Ρύθμιση του χρονοδιακόπτη νυχτερινής λειτουργίας

- 1.) Πατήστε το πλήκτρο SLEEP, η οθόνη θα δείξει 90, 80, 70, 60, 50, 40, 30, 20, 10 λεπτά, και το ραδιόφωνο θα σβήσει πρακτικά στο χρόνο που έχετε ορίσει. Και η θα εμφανιστεί στην οθόνη.
 - 2.) Αν θέλετε να αλλάξετε τον αριθμό των λεπτών, πατήστε το κουμπί SLEEP έως ότου ο αριθμός των λεπτών που θέλετε να εμφανιστεί.
 - 3.) Για να απενεργοποιήσετε το χρονοδιακόπτη νυχτερινής λειτουργίας πριν από την ώρα που έχετε ορίσει να συμβαίνει, απλά πατήστε το κουμπί SLEEP μέχρι να εξαφανιστεί.
- Σημείωση:** - Η επιβεβαίωση ολοκληρώνεται αυτόματα σε περίπου 5 δευτερόλεπτα. Η συσκευή πρέπει να είναι απενεργοποιημένη για να ρυθμίσετε αυτή τη λειτουργία.

Φωτεινότητα οθόνης

Πατήστε το πλήκτρο LIGHT και θα ανάψει η λυχνία οθόνης για 3 δευτερόλεπτα.

Κεραίες

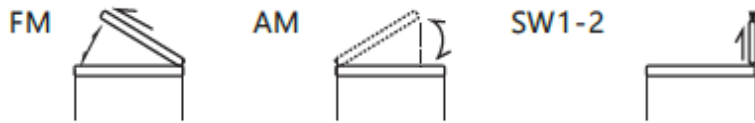

FM

Τραβήξτε προς τα έξω την τηλεσκοπική κεραία και ρυθμίστε το μήκος και τη γωνία του για βέλτιστη λήψη,

AM

Η ευαίσθητη κεραία πυρήνα φερρίτη στο εσωτερικό θα παρέχει εξαιρετική λήψη στις περισσότερες AM περιοχές.

Γυρίστε το σύνολο προς την κατεύθυνση που δίνει τα καλύτερα αποτελέσματα.

SW1-2

Επεκτείνετε πλήρως και κάθετα την τηλεσκοπική κεραία.

Τεχνικά Χαρακτηριστικά

Τροφοδοσία ρεύματος: AC 110V ~ 60Hz ή 220V/230V ~ 50/60Hz;

Ισχύς: 5W

Μπαταρίες: DC 3V (μέγεθος D, UM-1, LR20 X 2, δεν περιλαμβάνονται)

Εύρος Συχνότητων: FM: 87.5 - 108 MHz AM: 522-1620KHz SW-1:2.30-7.30MHz SW-2:9.50-21.85MHz

